

Scuola primaria  
Scuola secondaria I grado  
Scuola secondaria II grado

# Parole non prototipiche

Daniela Notarbartolo

[www.insegnaregrammatica.it](http://www.insegnaregrammatica.it)



# Vantaggi del modello dei gruppi sintattici

Fornisce alcune chiavi per interpretare casi difficili:

- Parole prototipiche e non prototipiche occupano la stessa posizione nella frase
- La posizione nella frase dà indicazioni sulla natura delle parole
- Bisogna conoscere sia le parole sia le funzioni (**cf. ML punti 6 e 7**)



# I casi difficili

Fornisce alcune chiavi per interpretare casi difficili:

- Riconoscimento di **omofoni** (es. aggettivi e pronomi possessivi, articoli/pronomi)
- Riconoscimento di **parole derivate**
- Riconoscimento di parole con **diverse funzioni** o polifunzionali
  
- Riconoscimento di **funzioni non prototipiche** (parole che avrebbero normalmente altre funzioni)



# Omofoni

L'**attributo** sta nel gruppo del nome dove **testa** è il **nome**  
Il **pronome** invece è testa perché fa la funzione del nome

- [***Molti amici***] sono venuti alla festa e mi hanno portato dei regali. [***Alcuni***] invece non sono venuti ma mi hanno mandato gli auguri con un sms

Molti **amici**

**Alcuni**

# Quesito Invalsi (V primaria 2013)

## Aggettivo e pronome

**C4. Nel testo che segue** “Molti amici sono venuti alla festa e mi hanno portato dei regali. Alcuni invece non sono venuti ma mi hanno mandato gli auguri con un sms”, **la parola sottolineata è:**

- A.  un aggettivo dimostrativo
- B.  un aggettivo indefinito
- C.  un pronome personale
- D.  un pronome indefinito

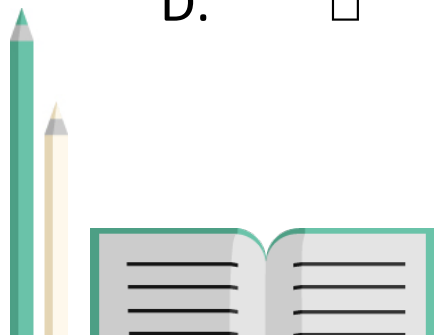

# Omofoni

L'articolo è un determinante del nome, il pronome fa la funzione di nome

- Prende (**la** palla) e (**la**) lancia al difensore

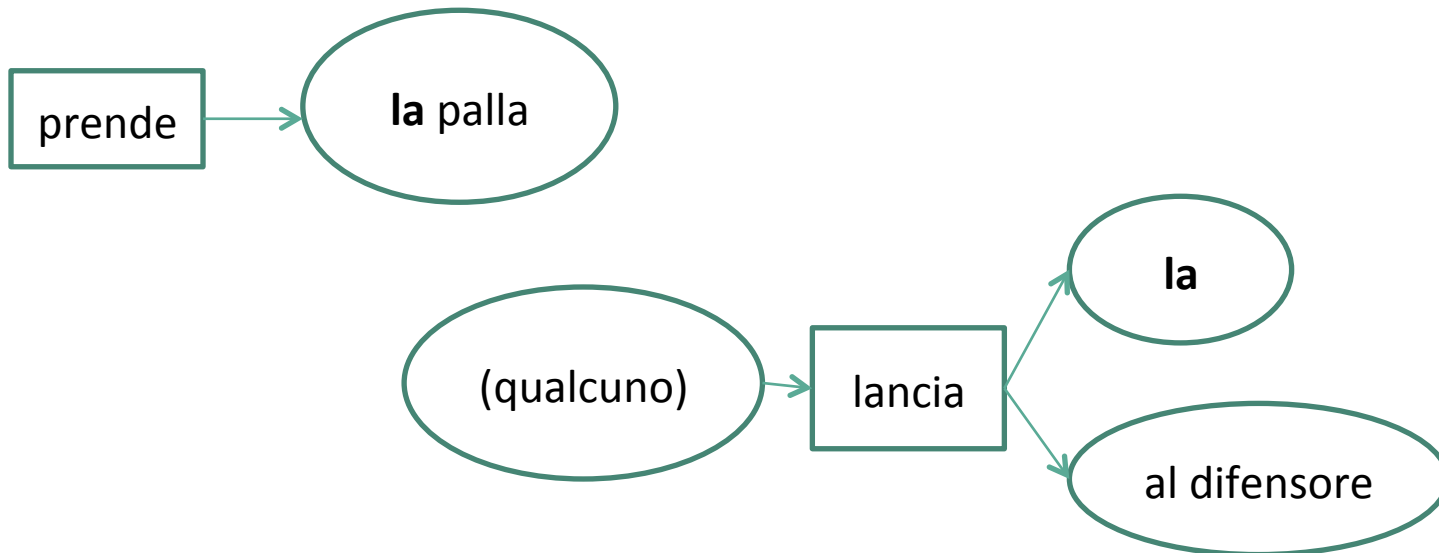

# Quesito Invalsi (PN 2013)

## Articolo e pronomi

### **C3. Nel testo che segue sottolinea tutti gli articoli:**

“La ragazza vide la gatta, la accarezzò e le parlò con dolcezza; poi prese una scodella e la riempì di latte, ma la gatta non lo volle”.

“(La ragazza) vide (la gatta), (la) accarezzò e (le) parlò con dolcezza; poi prese (una scodella) e (la) riempì di latte, ma (la gatta) non (lo) volle”.

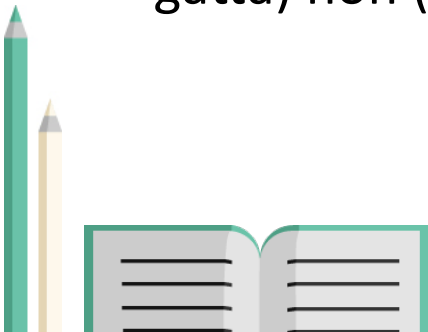

# Derivate e non prototipiche

Nomi derivati da verbi

- *(La **governante**) ha prestato (il **colino**) alla sua amica*

Nomi derivati da aggettivi

- *(La **bellezza**) affascina*

Nomi non di persone animali o cose

- *(Questa **idea**) prevarrà sulle altre*

Preposizioni improprie (reggono comunque il gruppo del nome)

- *Oggi ci troviamo (**sotto** casa mia) oppure (**vicino** all'edicola)?*



# Derivate

Distinguere *distribuiamo* / *distribuzione* senza ricorrere al criterio di che cosa la parola «indica» (qui indica azione)

- Noi [**distribuiamo**] i biglietti  
(va nel rettangolo, è l'evento)
- (La **distribuzione** (dei biglietti)) comincia nel pomeriggio  
(va nell'ovale, è argomento di *cominciare*)



# Quesito Invalsi (PN 2012)

**D4. In ognuna delle seguenti frasi, a quale categoria appartiene la parola sottolineata?**

*Metti una crocetta per ogni riga.*

a) Domani ci sarà la <u>distribuzione</u> dei premi ai vincitori delle Olimpiadi di grammatica.	Nome <input type="checkbox"/>	Verbo <input type="checkbox"/>
b) I <u>giovani</u> sono sempre pronti a nuove avventure.	Aggettivo <input type="checkbox"/>	Nome <input type="checkbox"/>
d) Il generale prese il <u>potere</u> con un colpo di Stato.	Verbo <input type="checkbox"/>	Nome <input type="checkbox"/>

«distribuzione» è derivato per suffissazione

«giovani» è una polifunzionale

«potere» è un nome derivato senza suffissazione

# Quesito Invalsi (V primaria 2013)

**C6. Indica se la parola sottolineata ha la funzione di nome o di verbo.**  
*Metti una crocetta per ogni riga.*

	Nome	Verbo
Mia madre dice sempre che ho un <u>aspetto</u> trasandato	<input type="checkbox"/>	<input type="checkbox"/>
<u>Aspetto</u> mia sorella da un'ora	<input type="checkbox"/>	<input type="checkbox"/>
<u>Sogno</u> spesso di volare	<input type="checkbox"/>	<input type="checkbox"/>
Ho fatto un <u>sogno</u> bellissimo: volavo	<input type="checkbox"/>	<input type="checkbox"/>
Ti <u>porto</u> a vedere la barca di mio zio	<input type="checkbox"/>	<input type="checkbox"/>
La barca di mio zio è ormeggiata nel <u>porto</u>	<input type="checkbox"/>	<input type="checkbox"/>

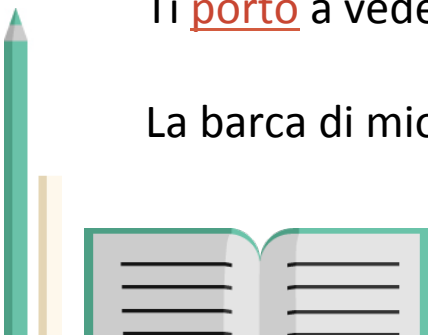

# Parole con diverse funzioni (o polifunzionali)

Aggettivi che funzionano da nomi (sostantivati)

- La **vecchia** va al pozzo / La **vecchia** donna va al pozzo
- (La **vecchia**) va al pozzo / (La **vecchia** donna) va al pozzo  
(che cosa c'è nell'ovale)

Verbi che funzionano da nomi (derivati)

- Il **gioco** è divertente / Oggi **gioco** a calcio
- (Il **gioco**) è divertente (nell'ovale) / Oggi [**gioco**] a calcio  
(subito nel rettangolo)

# Criterio: con chi sta nella frase

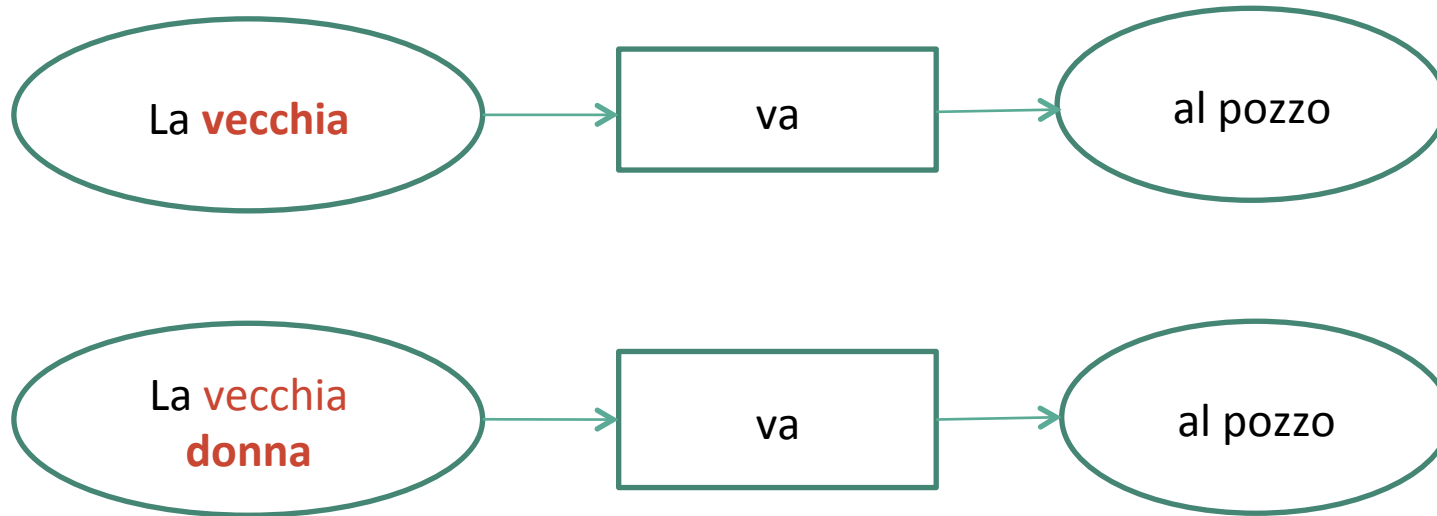

# Criterio: dove sta nella frase

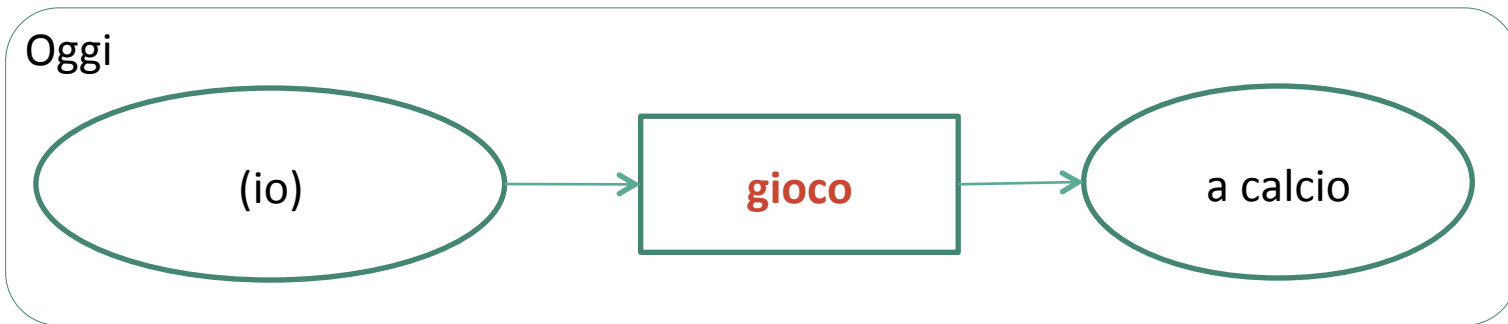
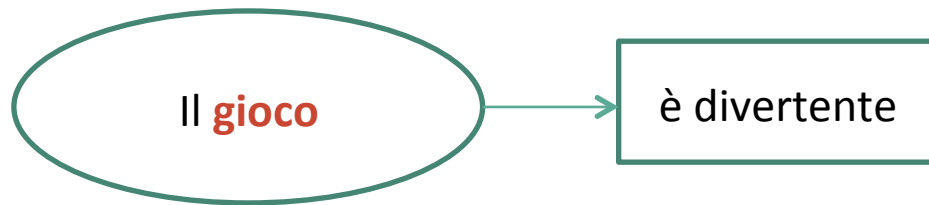

# Il caso delle preposizioni improprie

- Studiare l'elenco delle locuzioni è inutile: bisogna avere il **criterio** per decidere di volta in volta che cosa ciascuna parola è in quella frase
- Il criterio è **sintattico**: la posizione rispetto ad altre categorie di parole in una data frase

*Vengo [dopo]*

*Vengo [dopo cena]*

*Vengo [dopo che ho cenato]*

## V. argomento preposizioni



Attribuzione - Non commerciale - Non  
opere derivate 4.0 Internazionale  
(CC BY-NC-ND 4.0)

I diritti d'autore appartengono a Daniela Notarbartolo e sono disciplinati nei termini della licenza **Creative Commons** (riassunta qui: <https://creativecommons.org/licenses/by-nc-nd/4.0/deed.it>), per la quale sei libero di condividere il materiale ma devi riconoscere una menzione di paternità adeguata e non puoi utilizzarlo per scopi commerciali.